



Os sistemas de aspersores FOG da **ameno** funcionam com uma bomba de alta pressão 70 BAR que cria gotas de água microscópicas (menos 10 microns) através dos bicos aspersores.

Desta forma é possível criar um túnel de aspersores que permite a desinfecção e/ou descontaminação profunda não só de pessoas, mas também objetos.

Os sistemas FOG da AMENO dispõe de soluções específicas para a dispersão efetiva de químicos sem desgaste para os equipamentos:

- Bombas de alta pressão (70 Bar) com cabeças Nickel e selantes em Viton
- Sistemas doseadores para diluição correta de químicos
- Bicos aspersores e tubagem em Aço Inoxidável
- Sistemas de alimentação de água por depósito externo

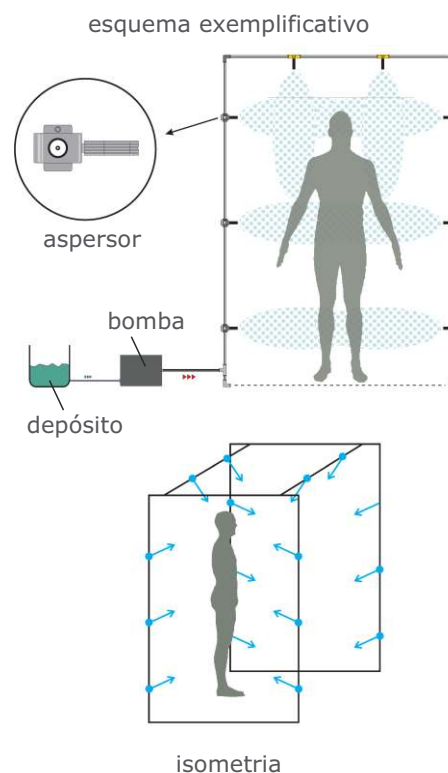

Evolution Time **KEM**

Delta**Kem** INOX



[www.ameno.pt](http://www.ameno.pt)

email: comercial@ameno.pt  
 tlm: +351 967 890 365

email: comercial.norte@ameno.pt  
 tlm: +351 924 112 077

**ALUGUER e VENDA**

QUENTE FRIO INDOOR OUTDOOR

Controle a temperatura em qualquer lugar



## Dimensões Standard

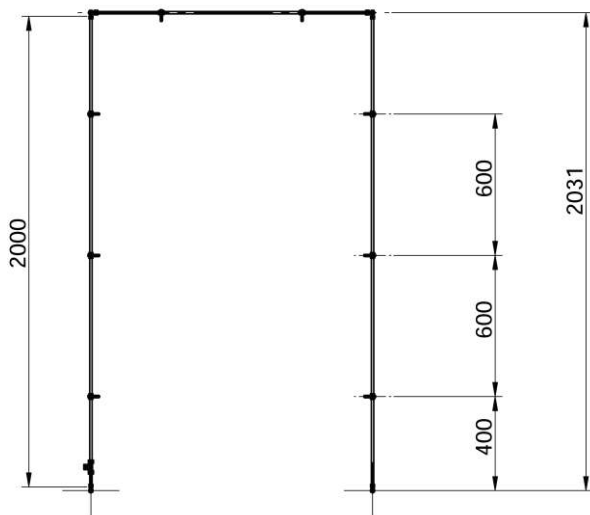

Vista frente/trás

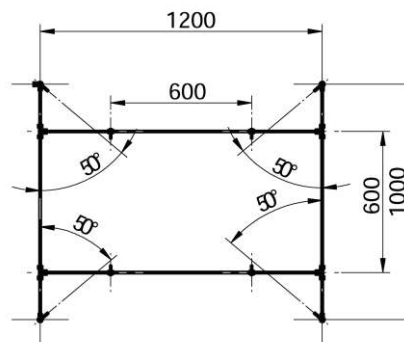

Vista superior

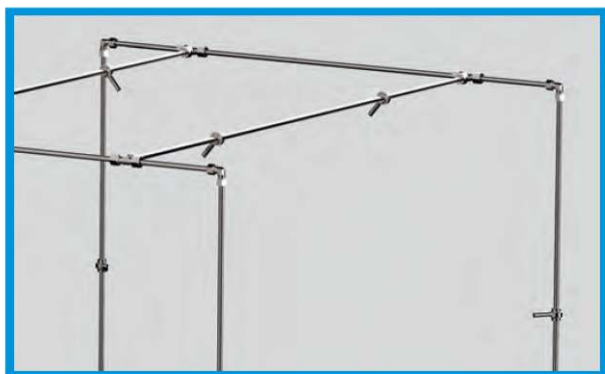

Detalhe de montagem

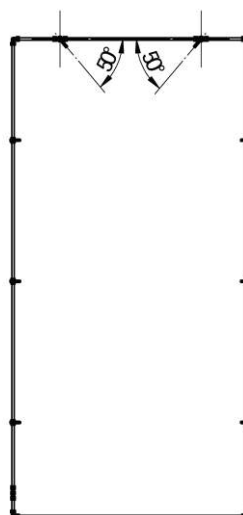

Vista lateral

## Acessórios



Kit externo de alimentação do tanque



Sistema de dosagem



Filtros 9"

[www.ameno.pt](http://www.ameno.pt)

email: [comercial@ameno.pt](mailto:comercial@ameno.pt)  
tlm: +351 967 890 365

email: [comercial.norte@ameno.pt](mailto:comercial.norte@ameno.pt)  
tlm: +351 924 112 077

**ALUGUER e VENDA**

QUENTE FRIO INDOOR OUTDOOR

Controle a temperatura em qualquer lugar

